

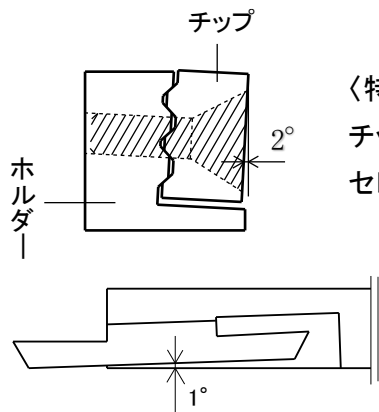

高剛性スローアウェイ

◎SLシリーズ・突っ切り

《右勝手・左勝手》



〈特長〉
チップとホルダーを
セレーションで固定します

〈一つ穴の時〉

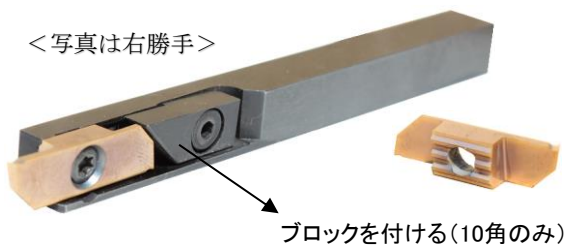

〈二つ穴の時〉

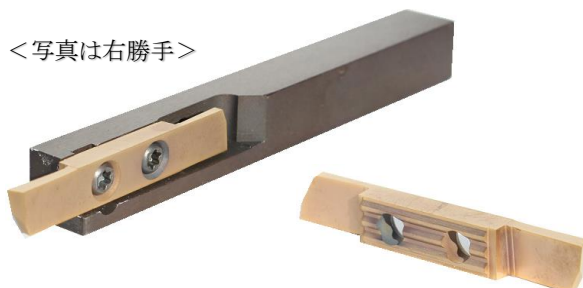

[チップ材種]

HRC60° 材も削れます ← **「SPC-30X」** ……SUS316,SUS304L,SCM435,耐熱鋼、調質材等
「SPC-20X」 ……快削鋼、SKロッド、アルミ、真鍮等

《突っ切りチップ》

形状	型番	寸法				最大 突切径	売価		
		刃巾	E	ノーズR	θ°		SPC-30X	SPC-20X	
一つ穴チップ 	※本図は右勝手 	STAR 8015	1.5	9.5	0.03	20°	φ16	御確認	X
	STALR 8015(左勝手)	6°							
	STAR 8020	2.0	9.5	0.03	20°				
	STALR 8020(左勝手)				6°				
	すくい無し 	STNR 8015	1.5	9.5	0.03	20°			
	STNLR 8015(左勝手)	6°							
	STNR 8020	2.0	9.5	0.03	20°				
	STNLR 8020(左勝手)				6°				
	左 勝 手 0° 	SFAL 8015(左勝手)	1.5	9.5	0.1	0°	φ16		
	SFAL 8020(左勝手)	2.0	9.5	0.03	0°	φ16			
	すくい無し 	SFNR 8015	1.5	9.5	0.03	0°	φ16		
	SFNL 8015(左勝手)								
SFNR 8020	2.0	9.5	0.03	0°	φ16				
SFNL 8020(左勝手) ※本図は右勝手									
二つ穴チップ 	すくい無し 	WTNR 8020	2.0	13.5	0.03	20°	φ23	X	
	WTNLR 8020(左勝手)								
	WTNR 8025	2.5	13.5	0.03	20°				
	WTNLR 8025(左勝手)								
	WTNR 8030	3.0	13.5	0.03	20°				
	WTNLR 8030(左勝手)								



※二つ穴チップを使用の際は、**ブロック**を取り外して下さい

◎SLシリーズ・後挽き

・SUAR→一つ穴チップ

・WUKR→切れ刃が長く取り代の多い加工にも
一発加工が出来ます



SUAR 8030



WUKR 8038

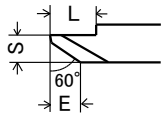
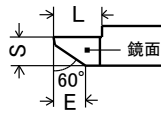

《後挽きチップ》

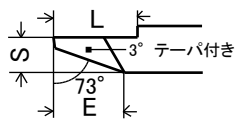
形状	型番	寸法				売価	
		S	E	L	ノーズR	SPC-30X	SPC-20X
一つ穴チップ 	 SUAR 8020	2.0	2.6	5.0	0.03	御確認	X
	SUAR 8030	3.0	4.0	7.0			
	 SUNR 8020	2.0	2.6	5.0	0.03		
	SUNR 8030	3.0	4.0	7.0			
二つ穴チップ 	WUKR 8038 	3.8	8.5	11.0	0.03	X	

◎SLシリーズ・ねじ切り

・後挽き後のネジ切り加工がシフトして使用出来ます

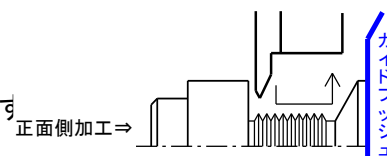

《ねじ切りチップ》

※左勝手専用

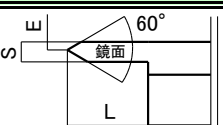
形状	型番	寸法				売価
		S	E	L	ノーズR	SPC-30X
一つ穴チップ 	 SJNL 8025	2.5	0.75	9.0	0.03	御確認

《SLホルダー》 突っ切り・後挽き共用

形状	型番	寸法			固定ねじ	ブロック	ブロックねじ	売価
		H	W	L				
※本図は右勝手  一つ穴・二つ穴チップは共用	SLKHR/L 1010	10	10	103	SNS40 首下6mm	BKR/L40	RCB40	御確認
	SLKHR/L 1212	12	12	103	TNS40 首下8mm	—	—	
	SLKHR/L 1616	16	16	103				
	SLKHR/L 2020	20	20	103				

◎技術的なお問い合わせは、お気軽にご連絡下さい

株式会社 日進 本社・工場
〒590-0985 堺市堺区戎島町4丁32-2
TEL) 072-221-8081 FAX) 072-221-8085

《販売店》