

CTシリーズ

《突っ切り専用スローアウェイ》

最大 $\phi 32$ まで
突っ切り可能！

- ①ピン角の為に切り落としのダボが出にくいチップです
- ②再研磨して使えるので、ランニングコストがとて安く上がるチップです
研磨で短くなったチップを、調整金具で突き出し量の調節が出来ます
- ③太物突っ切りでもシャープで切れ味抜群のチップです

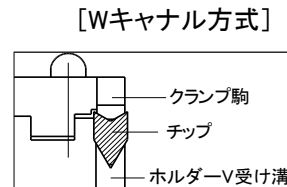

【チップ材種】・・・NC35B
超硬超微粒子にTiAlN付き

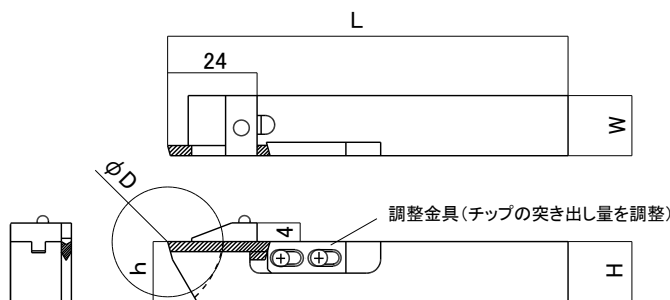
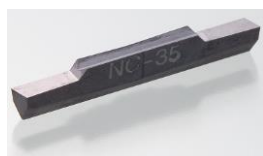

※本図は右勝手(CTKHR)

《ホルダー》

単位【mm】

ホルダー型番	寸法				最大突切径 ϕD	適用チップ	クランプ駒	クランプねじ	調整金具	調整ねじ	売価
	H	W	L	h							
CTKHR/L 16025	16	16	130	16	$\phi 32$	CTKNR 3025	CTKCR/L16025	CLX30	CTKTR/LR 1725	RE30	御確認
CTKHR/L 19025	19	13	90	19			CTKCR/L19025				
CTKHR 20025	20	20	130	20			CTKCR 20025				
CTKHR/L 16030	16	16	130	16		CTKNR 3030	CTKCR/L16030	CLX30			
CTKHR/L 19030	19	13	90	19			CTKCR/L19030				
CTKHR 20030	20	20	130	20			CTKCR 20030				

※Lレンチは型番「LX30」・・・クランプねじ、調整ねじ共用

《適用チップ》

☆ホルダーは右勝手/左勝手を共用出来ます 単位【mm】

形状	チップ型番	刃巾	H	L	適用ホルダー	売価
	CTKNR 3025	2.5	4.5	30	CTKHR/L 16025 CTKHR/L 19025 CTKHR 20025	御確認
	CTKNR 3030	3.0			CTKHR/L 16030 CTKHR/L 19030 CTKHR 20030	